

A SOLUÇÃO MAIS INOVADORA
PARA A RECOLHA MECANIZADA
DE FRUTOS PENDENTES

**NOVIDADE
ABSOLUTA**

COMPACT MAGA 500

BRAÇO COM TESTA VIBRANTE



MAQUINA ULTRA
COMPACTA,
FÁCIL DE
MANOBRAR

TESTA VIBRANTE
COM VIBRAÇÃO BIDIRECCIONAL E
DISPOSITIVO OVER BOOST



www.erreppi.com

ERREPPi

Vehicles at Work

COMPACT MAGA 500

BRAÇO COM TESTA VIBRANTE

paracuchiarms.com

foto: Luca Faraniti

PINÇA A TRÊS ARTICULAÇÕES



GRUPO BOMBA DE ENGATE À TDF



DISTRIBUIDOR DE COMANDO



POSIÇÃO DE TRANSPORTE

NÃO DANIFICA OS PEQUENOS TRONCOS



Aplicação ligeira, não sobrecarga o tractor e não danifica o terreno

Indicada para qualquer tipo de tractor superior a 55cv

Rápida montagem ao 3º ponto anterior ou posterior do tractor

Vibra também plantas de pequenos troncos ou directamente ramos de plantas grandes

Distribuidor de comando com 7 alavancas para um controlo preciso do funcionamento hidráulico

Braço recolhe a compasso para fácil deslocamento também na estrada

Pinça aberta de diâmetro de 5 a 35 cm

GARANTIA:

Nenhum dano na casca

Nenhum choque para a raiz

Tempestade na recolha

Grande produtividade diária

Recolha concentrada no período de maturação

Mais uniforme maturação dos frutos no momento da recolha

Abatimento notável dos custos de mão-de-obra

Máxima segurança para os operadores

DADOS TÉCNICOS

SISTEMA HIDRÁULICO

Independente do tractor, comandado pelo grupo bomba e motor reversível montado sobre testa vibrante. Bomba e motor de elevado rendimento para alta prestação, com corpo em ferro fundido para garantir uma longa duração no tempo.

COMANDOS

A 7 alavancas de comando + 1 alavanca de controle.

COMANDO

- Manobra 1º braço
- Manobra 2º braço
- Rotação lateral do braço
- Rotação horizontal da testa
- Fechadura da pinça
- Vibração da testa bidireccional com dispositivo de segurança ante accidental
- Aumento de velocidade de vibração (over Boost)

BOMBA HIDRÁULICA

Com engate rápido sobre TDF 1- 3/8, facilmente desmontável com trinco de segurança.

CAPACIDADE DO RESERVATORIO ÓLEO HIDRÁULICO

65lt. integrado na base do braço.

PESO

600Kg, máquina montada no tractor em condições de trabalho.

CARACTERÍSTICAS DO TRACTOR

POTÊNCIA

superior a 55cv de pneus, rastros, aconselhar fruteto reversível.

ENGATE

No 3º ponto anterior ou posterior.

TOMADA FORÇA

Standard 540 rpm.

IDEAL PARA:

- Oliveiras
- Nogueiras
- Amendoeiras
- Pinheiros
- Pistachos
- Ameixoeiras
- Outros frutos para aproveitamento industrial

PEÇAS SEMPRE DISPONÍVEIS E SERVIÇO SEMPRE A TEMPO

DIMENSÕES

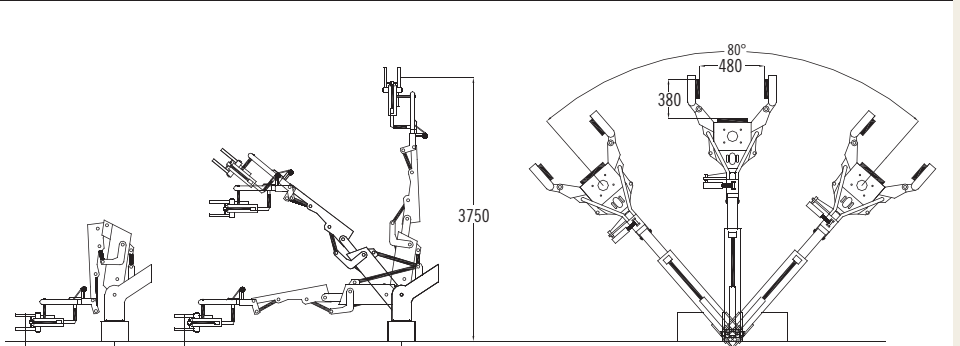

rivenditore

Erreppi
Via dell'Industria, 2 - Z.I.
06031 Bevagna (Pg)
Italy

T. +39 0742 36 05 92 r.a.
F. +39 0742 36 08 10
info@erreppi.com

www.erreppi.com

ERREPPi

Vehicles at Work

Erreppi si riserva il diritto di apportare modifiche a dati e misure senza preavviso.