



# CARGADORAS DE NEUMÁTICOS

# 621E-EXT-EXR



	<b>621E</b>	<b>621EXT</b>	<b>621EXR</b>
Potencia del motor	128 kW/172 CV	128 kW/172 CV	128 kW/172 CV
Peso en orden de trabajo (máx.)	12.431 kg	13.022 kg	12.521 kg
Capacidad de la cuchara	1,96 - 2,29 m <sup>3</sup>	1,96 - 2,40 m <sup>3</sup>	1,96 - 2,29 m <sup>3</sup>

## DISEÑO ERGONÓMICO

La cabina de la serie E, más larga y más ancha, tiene un 15 % más de superficie y unos cristales que cubren toda la altura para maximizar la visibilidad en torno a la máquina. La columna de dirección y el asiento del operario completamente ajustables, fácil de manejar con un simple joystick, garantizan un confort óptimo. El panel de conmutadores de diseño ergonómico y la consola central mejoran la facilidad de uso. La puerta de la cabina y la ventanilla derecha se abren 180 grados para mejorar la ventilación, mientras que un mayor número de difusores de aire proporcionan calefacción y ventilación durante todo el año.

**Cabina de primera calidad. Rendimiento óptimo.**

## TRANSMISIÓN ECONÓMICA

La 621E se mueve con un motor de 6,7 litros que cumple la normativa Euro III y que ofrece la posibilidad de elegir entre tres curvas de potencia para aumentar la productividad y asegurar una economía óptima en todas las condiciones. Los modos de trabajo normal, de potencia máxima, económico y automático, que puede elegir el operario, sincronizan las funciones hidráulicas de la máquina con la aplicación, lo que permite un elevado rendimiento en las maniobras de excavación y carga y un bajo consumo en actividades de apilado más ligeras. El modo automático ajusta la potencia del motor para proporcionar el máximo tonelaje por litro.

**Elevada producción. Bajo consumo.**

## ACCESO EJEMPLAR

Las comprobaciones diarias se realizan fácilmente desde el suelo, con mirillas de nivel de líquidos en todos los depósitos. El capó del motor con levantamiento eléctrico proporciona acceso inigualable para el servicio y el mantenimiento, con el motor instalado en la parte trasera. Las bocas de vaciado de líquidos garantizan un servicio que protege el medio ambiente. El grupo de refrigeración central de alto rendimiento lleva radiadores independientes con un condensador de aire acondicionado desmontable y guardabarros interno de liberación rápida, para facilitar la limpieza. Los intervalos de servicio prolongados y el mantenimiento reducido disminuyen los costes de explotación y aumentan el tiempo de servicio útil.

**Facilidad de mantenimiento. Tiempos de inmovilización reducidos.**

## VISIÓN AMPLIADA

El aumento de la superficie acristalada, los guardabarros delanteros rediseñados y el capó del motor de forma uniforme y de una sola pieza ofrecen al operario una visibilidad clara de toda la zona que rodea la máquina, con lo que se reduce el riesgo de accidentes y se mejora la seguridad en la obra. El tubo de escape ahora está montado en la parte trasera del capó, en línea con el filtro previo de aire opcional, para proporcionar una buena visibilidad hacia la parte trasera. Los cristales, que cubren toda la altura en la parte delantera y los laterales de la cabina, permiten una visión sin obstáculos de las ruedas y el extremo de la cuchara.

**Visibilidad del operario. Seguridad mejorada.**

## RETENCIÓN DE CARGA EXTRA

El sistema Ride Control opcional de Case reduce los golpes en los brazos de la cargadora y los rebotes en la cabina durante los desplazamientos con cargas. En el modo automático, el Ride Control se conecta automáticamente a velocidades de más de 4,8 km/h para asegurar la máxima retención de la carga. En combinación con una vía trasera un 5 % más ancha, el Ride Control ofrece una comodidad de marcha suprema para el operario, reduce la fatiga y mejora el rendimiento.

**Mayor carga. Menor esfuerzo.**



## FUERZA EXCEPCIONAL

El robusto diseño en Z del brazo de la cargadora y los gatos de elevación más largos ofrecen mayores fuerzas de arranque y un aumento del 13 % en la capacidad de elevación, lo que supone un aumento de la productividad y ciclos de trabajo más rápidos. Los soportes de la cuchara se pueden intercambiar con los de la serie D, lo que mejora la aceptación de la flota. El mando de la cargadora con una sola palanca incorpora botones de reducción de marcha y de avance/retroceso, mientras que las palancas dobles llevan controles extra al alcance de la mano, con lo que se reduce el esfuerzo del operario y se mejora la productividad.

**Cargadora robusta. Llenado rápido de la cuchara.**



## MOTOR



La 621E incorpora un motor diésel 667TA/EDB Tier III de Case. Este motor de 6,7 litros controlado electrónicamente ofrece al operario una selección de tres combinaciones de potencia y par motor; desde 133 hasta 172 CV (99-128 kW), cada una diseñada para adaptar perfectamente los requisitos de la máquina en aplicaciones específicas. Así aumenta el rendimiento y disminuyen el consumo de combustible y los gases de escape. Además, la máquina tiene cuatro modos de trabajo que puede elegir el operario. El modo estándar está pensado para trabajar en condiciones normales y ofrece la potencia nominal del motor, con el caudal y la potencia hidráulica máximos.

El modo Max Power proporciona un 13,5 % de potencia extra y está pensado para condiciones de funcionamiento extremas. Para trabajos más ligeros se ofrece el modo Economy, que reduce el régimen del motor y la potencia en un 15 %, además del consumo de combustible, el ruido y las emisiones. El último modo de trabajo es el modo Auto, que adapta automáticamente la curva de potencia del motor a la aplicación de excavación. Además, el control electrónico del motor permite tres ajustes del ralentí del motor - 600, 900 y 1200 rpm - lo que reduce aún más el consumo y las emisiones de gases de escape.

## VISIBILIDAD HACIA ADELANTE



Las cargadoras de neumáticos de la serie E de Case tienen una cabina mucho mayor, con hasta un 15 % más de superficie. El diseño estilizado es más largo y más ancho que en las de la serie D, ofrece más espacio interior al conductor y unos niveles de ruido reducidos que se encuentran entre los más bajos del sector. El acristalamiento desde el suelo hasta el techo en la parte delantera y los laterales ofrece una visibilidad incomparable de las ruedas y el accesorio, lo que aumenta la eficiencia y la productividad en la obra. Los guardabarros delanteros rediseñados ofrecen mayor protección de la cabina, a la vez que mejoran la visión de la cuchara por parte del operario.

## VISIBILIDAD HACIA ATRÁS



En la parte trasera de la 621E, la cubierta del motor inclinada y de una sola pieza ofrece unos niveles de visibilidad líderes en el sector. El filtro previo opcional del motor está alineado con el tubo de escape en la parte trasera del capó para proporcionar mayor visibilidad. Una amplia superficie trasera de una pieza con los montantes a nivel con el operario asegura una visibilidad total de los tres cuartos posteriores de la 621E. Esto es esencial para el operario de una cargadora de neumáticos en las operaciones de apilado y carga, así como en la máquina XT para situaciones de manipulación de materiales.

El limpiaparabrisas trasero es de serie y garantiza la visibilidad hacia la parte posterior de la máquina, independientemente de las condiciones climáticas, con lo que se reducen los tiempos de inmovilización y se aumenta la productividad.

## CABINA DEL OPERARIO

La 621E de Case usa la cabina más moderna de la serie E, que es más larga y más ancha que en modelos anteriores. Ésta proporciona un lugar de trabajo excepcional, con un suelo liso para facilitar la limpieza. La columna de dirección ajustable y el asiento del conductor totalmente ajustable garantizan la comodidad del operario durante toda la jornada laboral. La cabina se encuentra entre las más silenciosas del mercado y tiene un acristalamiento desde el suelo al techo para maximizar la visibilidad en torno a la máquina. Instrumentos analógicos fáciles de leer combinados con una pantalla digital proporcionan toda la información necesaria en una consola con un claro panel de instrumentos. La puerta, que cubre toda la altura y está situada en el lado izquierdo de la cabina, se puede abrir 180 grados y fijar en esa posición para mejorar la circulación del aire. La ventanilla derecha de la cabina puede abrirse ligeramente para aumentar el flujo de aire o abrirse 180° y quedar fija en esa posición para mejorar la ventilación. Además, opcionalmente se dispone de aire acondicionado en la cabina, con numerosos orificios de ventilación que proporcionan una buena ventilación. La cabina es muy espaciosa e incluye un compartimiento refrigerado si se ha instalado aire acondicionado.







Se pueden mejorar la retención de la carga y la comodidad de la cabina con la incorporación del Ride Control, un sistema que permite que los brazos elevadores floten cuando se mueve la máquina, impidiendo la acción de rebote sobre la cabina y las ruedas. El Ride Control permite mayores velocidades de desplazamiento durante las operaciones de carga y transporte, reduciendo la fatiga del operario y mejorando la productividad. El sistema dispone de tres modos de trabajo: desactivado, para permitir un control hidráulico total durante las operaciones de carga y excavación, activado para reducir el rebote en los desplazamientos y un ajuste automático, que acopla el Ride Control cuando la máquina acelera por encima de 4,8 km/h. El sistema Ride Control también reduce los esfuerzos debidos a los golpes sobre el chasis y la cabina del operario provocados por la carga, prolongando la duración de los componentes y reduciendo los costes de explotación para el cliente.



Las cargadoras de neumáticos 621E utilizan un cambio automático con detección de par, con cuatro marchas hacia delante y tres hacia atrás. La velocidad máxima de avance es de 38,6 km/h.

El operario puede elegir entre cambio manual o automático. El cambio entre avance y retroceso se controla con un conmutador situado en la empuñadura de la palanca principal, asistida hidráulicamente, o en la consola al alcance del operario si la máquina lleva controles multipalanca. Esto permite al operario cambiar la dirección mientras acciona la palanca del accesorio, lo que aumenta la productividad y reduce los ciclos de trabajo en las operaciones de carga. Las cuatro ruedas llevan frenos de disco en húmedo sin mantenimiento accionados hidráulicamente. Si el conmutador de desconexión de la transmisión está activo, al frenar corta electrónicamente la transmisión a las ruedas, lo que garantiza la larga vida útil de los frenos.



Gracias al diseño del módulo de refrigeración de montaje central, el motor va en la parte trasera de la máquina, donde actúa como contrapeso. Un capó de una sola pieza accionado eléctricamente permite fácilmente el servicio y el mantenimiento, y todas las comprobaciones diarias se hacen desde el suelo, con mirillas de nivel de líquido en todos los depósitos.

Hay bocas de vaciado de líquido para el aceite del motor, el refrigerante y el aceite hidráulico, que garantizan un servicio que respeta el entorno, sin pérdidas de líquidos en las zonas de trabajo. Los puntos de engrase están centralizados para reducir el tiempo de inmovilización y aumentar la productividad. Todos los bulones de la cuchara disponen de juntas que protegen contra la penetración de residuos y la junta partida se sustituye fácilmente, asegurando una larga duración del bulón y del casquillo. El personal de servicio especializado puede acceder al sistema de control electrónico de la máquina para comprobar el diagnóstico de averías y los datos de funcionamiento. El sistema es totalmente compatible con la herramienta de servicio de Case. Toda la electrónica de la máquina está situada en la cabina, en una posición central y fuera del alcance del polvo y la suciedad.











# CARACTERÍSTICAS TÉCNICAS

## MOTOR

Modelo \_\_\_\_\_ Case Family IV,667TA/EDB, certificación Tier III  
Tipo 6 cilindros, 4 tiempos, con turbocompresor y refrigeración por aire

Diámetro / carrera \_\_\_\_\_ 104 x 132 mm  
Cilindrada \_\_\_\_\_ 6,7 l

Inyección de combustible \_\_\_\_\_ Electrónica  
Filtro de combustible Cartucho recambiable, a rosca, de caudal máximo

Radiador de combustible

Filtro de aire De tipo seco, con indicador de aviso de colmatación

Características técnicas del ángulo de trabajo de la bomba De lado a lado \_\_\_\_\_ Nominal 35°

Adelante y atrás \_\_\_\_\_ Nominal 35°

Filtro de aceite \_\_\_\_\_ Cartucho recambiable, a rosca, de caudal máximo

Potencia (máxima)

Máxima potencia

Bruta \_\_\_\_\_ 172 CV (128 kW) a 1.800 rpm

Neta \_\_\_\_\_ 162 CV (121 kW) a 1.800 rpm

En modo Standard

Bruta \_\_\_\_\_ 156 CV (116 kW) a 1.800 rpm

Neta \_\_\_\_\_ 146 CV (109 kW) a 1.800 rpm

En modo Economy

Bruta \_\_\_\_\_ 133 CV (99 kW) a 1500 rpm

Neta \_\_\_\_\_ 125 CV (93 kW) a 1500 rpm

NOTA: potencia y par brutos según SAE J1995. Potencia y par netos según SAE J1349.

Par (máximo)

Máxima potencia

Bruto \_\_\_\_\_ 538 CV (730 kW) a 1600 rpm

Neto \_\_\_\_\_ 510 CV (692 kW) a 1600 rpm

En modo Standard

Bruto \_\_\_\_\_ 530 CV (719 kW) a 1300 rpm

Neto \_\_\_\_\_ 508 CV (689 kW) a 1000 rpm

En modo Economy

Bruto \_\_\_\_\_ 527 CV (715 kW) a 1200 rpm

Neto \_\_\_\_\_ 508 CV (689 kW) a 1200 rpm

Aumento de par \_\_\_\_\_ 33%

## TRANSMISIÓN

Transmisión

4 marchas adelante / 3 marchas atrás, proporcional, con control electrónico

Módulo de cambio automático con detección de par / cambio manual y modulación

Diferencial \_\_\_ De deslizamiento limitado con transferencia del 45% en los ejes delantero y trasero

Frenos de servicio

En las cuatro ruedas, multidisco en húmedo, accionados hidráulicamente, sin mantenimiento, con acumulador.

Frenos de estacionamiento

De disco, accionados por muelle, con liberación hidráulica, sobre el secundario de la caja de cambios.

Velocidad de desplazamiento (en km/h) con neumáticos 20.5x25 L3

	Adelante	Atrás
1ª	6,9	7,3
2ª	13,5	14,2
3ª	23,9	25,0
4ª	38,6	

NOTA: velocidades de desplazamiento con el acelerador a fondo

## SISTEMA ELÉCTRICO

Tensión \_\_\_\_\_ 24 voltios, negativo a masa

Alternador \_\_\_\_\_ 65 amp

Baterías \_\_\_\_\_ [2] 12 voltios

## SISTEMA HIDRÁULICO

Bomba (dirección/accesorios)

Presión en centro cerrado / compensación de caudal

Cilindrada variable\_ 171 l/min a 2000 rpm a 24.822 kPa

Válvula de control de la cargadora

Dirección auxiliar de la cargadora

Filtro

Cartuchos de 10 micras, recambiables, de caudal completo, en la conducción de retorno, piloto de indicación de estado para el filtro.

## TIEMPOS DEL CICLO

Elevación con carga nominal de la cuchara \_\_\_\_\_ 6,3 s

Vertido con carga nominal de la cuchara:

Barra en Z \_\_\_\_\_ 1,3 s

XT \_\_\_\_\_ 1,7 s

Bajada (en vacío)

Bajada activa \_\_\_\_\_ 4,7 s

Bajada flotante \_\_\_\_\_ 4,6 s

## CAPACIDADES

Depósito de combustible \_\_\_\_\_ 246 l

Sistema hidráulico

Total \_\_\_\_\_ 147,6 l

Depósito \_\_\_\_\_ 90,8 l

Transmisión

Servicio con filtro \_\_\_\_\_ 18,9 l

Ejes delantero y trasero

Eje delantero \_\_\_\_\_ 22,0 l

Eje trasero \_\_\_\_\_ 22,0 l

Aceite del motor con filtro \_\_\_\_\_ 13,2 l

Sistema de refrigeración \_\_\_\_\_ 36,0 l

## PESOS EN ORDEN DE TRABAJO

**Barra en Z**

Unidad equipada con cabina ROPS con calefacción y aire acondicionado, contrapeso completo, neumáticos Michelin 20.5R25 XTLA, guardabarros delanteros y traseros, cuchara de carga de uso general con borde de 1,96 m³, lleno de combustible, operario de 79 kg \_\_\_\_\_ 12.431 kg

**XT**

Unidad equipada con cabina ROPS con calefacción y aire acondicionado, contrapeso completo, neumáticos Michelin 20.5R25 XTLA, cuchara de carga ACS de 1,96 m³, baterías de serie, lleno de combustible, operario de 79 kg \_\_\_\_\_ 13.022 kg

**XR**

Unidad equipada con cabina ROPS con calefacción y aire acondicionado, contrapeso completo, neumáticos Michelin 20.5R25 XTLA, guardabarros delanteros y traseros, cuchara de carga de uso general de 1,96 m³ con borde, lleno de combustible, operario de 79 kg \_\_\_\_\_ 12.521 kg



# DIMENSIONES TOTALES 621E

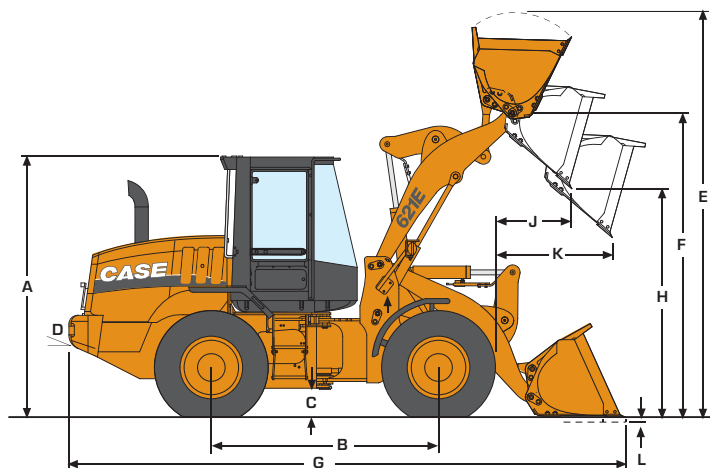

## DIMENSIONES

<b>A</b>	Altura hasta la parte superior de la cabina ROPS	mm	3395
<b>B</b>	Batalla	mm	2900
<b>C</b>	Distancia al suelo	mm	370
<b>D</b>	Ángulo de salida		32°
<b>Anchura</b>			
	- Total* sin cuchara	mm	2500
	- Ancho de vía entre centros	mm	1950
	Radio de giro* - exterior	mm	5245
<b>Ángulo de giro</b>			
	- Desde el centro		40°
	- Ángulo total		80°
	Oscilación del eje trasero (total)		24°

## AJUSTES DEL PESO

### Opciones

	Aj. del peso (kg)	Aj. de carga de vuelco. En recto (kg)	Aj. de carga de vuelco. Giro de 40° (kg)
Neumáticos 20.5x25 12 ply L2	- 45	- 35	- 30
Neumáticos 20.5x25 12 ply L3	104	78	69
Neumáticos 20.5R25 XHA TL	172	131	116
Contrapeso estándar	- 387	- 927	- 777

NOTA: \*\* unidad equipada con brazos de carga en Z, cuchara de uso general de 1,96 m<sup>3</sup> con bulones y borde sujeto con pernos, neumáticos Michelin 20.5R25 XTLA, cabina ROPS con calefacción y aire acondicionado, contrapeso completo, baterías de serie, guardabarros delanteros y traseros, lleno de combustible y con un operario de 79 kg. Valores de ajuste a partir del peso nominal.

NOTA: \*dimensiones con neumáticos 20.5x25 L2/L3/XTLA TL.

## PRESTACIONES

### 621E con barra en Z\*

		Cuchara de 2,29 m <sup>3</sup> con borde sujeto con pernos	Cuchara de 2,10 m <sup>3</sup> con borde sujeto con pernos	Cuchara de 2,10 m <sup>3</sup> con dientes y segmentos	Cuchara de 1,96 m <sup>3</sup> con borde sujeto con pernos	Cuchara de 1,96 m <sup>3</sup> con dientes y segmentos
Capacidad de la cuchara SAE - apilada	m <sup>3</sup>	2,29	2,10	2,10	1,96	1,96
Anchura de la cuchara - exterior	mm	2602	2602	2602	2602	2602
Peso de la cuchara	kg	885	842	872	813	843
<b>E</b> Altura de trabajo - elevación máxima con protección contra vertido	mm	5032	4955	4955	4927	4927
<b>F</b> Altura del bulón de articulación - elevación máxima	mm	3830	3830	3830	3830	3830
<b>G</b> Longitud total - cuchara en el suelo	mm	7384	7316	7463	7241	7387
Ángulo de vertido - elevación máxima		55°	55°	55°	55°	55°
<b>H</b> Altura de vertido - elevación máxima, vertido a 45°	mm	2801	2845	2749	2895	2799
<b>J</b> Alcance de la cuchara - elevación máxima, vertido a 45°	mm	1013	969	1071	919	1021
<b>K</b> Alcance de la cuchara - altura de 2,13 m, vertido a 45°	mm	1515	1493	1544	1467	1521
Carga de trabajo - ISO	kg	4499	4564	4544	4622	4602
Densidad máxima del material - ISO	kg/m <sup>3</sup>	1962	2171	2162	2362	2352
Carga de vuelco - ISO						
- recta	kg	10.339	10.477	10.437	10.603	10.564
- giro de 40°	kg	8998	9129	9089	9244	9204
Capacidad de elevación						
- altura total	kg	7422	7468	7437	7499	7469
- alcance máximo	kg	10.484	10.533	10.502	10.567	10.536
- suelo	kg	10.360	11.054	11.033	11.705	11.688
Fuerza de arranque con cilindro de inclinación	kg	10.546	11.261	11.232	12.055	12.026
Recogida máxima						
- suelo		41°	40°	41°	40°	40°
- posición de transporte		44°	44°	44°	44°	44°
- alcance máximo		53°	53°	53°	53°	53°
- altura total		55°	55°	55°	55°	55°
<b>L</b> Profundidad de excavación	mm	87	81	89	75	83
Pendiente máxima con cuchara - recogida por arrastre hacia atrás		61°	60°	62°	60°	61°
Círculo de giro de la cargadora	mm	11.549	11.507	11.595	11.466	11.551

NOTA:

\* datos de prestaciones con barra en Z indicados para contrapeso completo.

\*\* brazo de elevación XT con cucharas para enganche ACS Pro Series 2000® tamaño 30 HD.

\*\*\* brazo de elevación XT con cuchara para enganche JRB 300HV

Datos de prestaciones indicados para unidad equipada con neumáticos 20.5R25 XTLA, cabina ROPS con calefacción y aire acondicionado, contrapeso completo, baterías de serie, guardabarros delantero y trasero, lleno de combustible y con operario de 79 kg. Características técnicas según SAE J732, J1234, J695, J742, y J818.

# DIMENSIONES TOTALES 621E<sup>XT</sup>

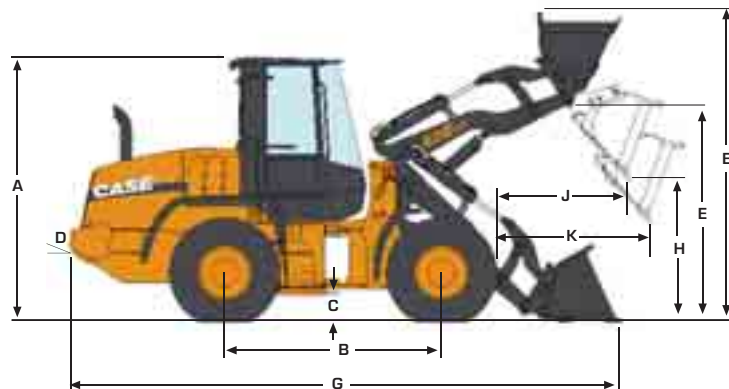

## DIMENSIONES

<b>A</b>	Altura hasta la parte superior de la cabina ROPS	mm	3395
<b>B</b>	Batalla	mm	2900
<b>C</b>	Distancia al suelo	mm	370
<b>D</b>	Ángulo de salida		32°
<b>Anchura</b>			
	- Total* sin cuchara	mm	2523
	- Ancho de vía entre centros	mm	1950
	Radio de giro* - exterior	mm	5245
<b>Ángulo de giro</b>			
	- Desde el centro		40°
	- Ángulo total		80°
	Oscilación del eje trasero (total)		24°

NOTA: \*dimensiones con neumáticos 20.5x25 L2/L3/XTLA TL.

## AJUSTES DEL PESO

Opciones	Aj. del peso (kg)	Aj. de carga de vuelco En recto (kg)	Aj. de carga de vuelco de giro de 40° (kg)
Neumáticos 20.5x25 12 ply L2	- 45	- 35	- 30
Neumáticos 20.5x25 12 ply L3	104	78	69
Neumáticos 20.5R25 XHA TL	172	131	116
Contrapeso estándar	- 387	- 927	- 777

NOTA: \*\* unidad equipada con brazos de carga en Z, cuchara de uso general de 1,96 m<sup>3</sup> con bulones y borde sujeto con pernos, neumáticos Michelin 20.5R25 XTLA, cabina ROPS con calefacción y aire acondicionado, contrapeso completo, baterías de serie, guardabarros delanteros y traseros, lleno de combustible y con un operario de 79 kg. Valores de ajuste a partir del peso nominal.

## PRESTACIONES

### 621E<sup>XT</sup>

		Cuchara ACS de 2,40 m <sup>3</sup> con borde**	Cuchara ACS de 1,96 m <sup>3</sup> con borde**	Cuchara JRB de 2,40 m <sup>3</sup> con borde***	Cuchara JRB de 1,96 m <sup>3</sup> con borde***	
<b>E</b>	Altura de trabajo - elevación máxima con protección contra vertido	mm	5482	5347	5339	5327
<b>F</b>	Altura del bulón de articulación - elevación máxima	mm	3956	3956	3956	3957
<b>G</b>	Longitud total - cuchara en el suelo	mm	7593	7468	7535	7640
	Ángulo de vertido - elevación máxima		55°	55°	55°	55°
<b>H</b>	Altura de vertido - elevación máxima, vertido a 45°	mm	2792	2872	2825	2758
<b>J</b>	Alcance de la cuchara - elevación máxima, vertido a 45°	mm	1141	1141	1159	1239
<b>K</b>	Alcance de la cuchara - altura de 2,13 m, vertido a 45°	mm	1694	1692	1685	1728
	Carga de trabajo - ISO	kg	3826	3861	3205	3879
	Densidad máxima del material - ISO	kg/m <sup>3</sup>	1584	1899	1393	1908
	Carga de vuelco - ISO					
	- recta	kg	8840	8931	7442	8967
	- giro de 40°	kg	7652	7722	6409	7729
	Capacidad de elevación					
	- altura total	kg	6494	6462	5800	6522
	- alcance máximo	kg	9254	9197	8664	9281
	- suelo	kg	16.389	16.052	12.698	16.025
	Fuerza de arranque con cilindro de inclinación	kg	11.021	12.137	11.658	10.852
	Círculo de giro de la cargadora	mm	11.489	11.438	11.830	11.515

NOTA:

\* datos de prestaciones con barra en Z indicados para contrapeso completo.

\*\* brazo de elevación XT con cucharas para enganche ACS Pro Series 2000® tamaño 30 HD.

\*\*\* brazo de elevación XT con cuchara para enganche JRB 300HV

Datos de prestaciones indicados para unidad equipada con neumáticos 20.5R25 XTLA, cabina ROPS con calefacción y aire acondicionado, contrapeso completo, baterías de serie, guardabarros delantero y trasero, lleno de combustible y con operario de 79 kg. Características técnicas según SAE J732, J1234, J695, J742, y J818.



# DIMENSIONES TOTALES 621E<sup>XR</sup>

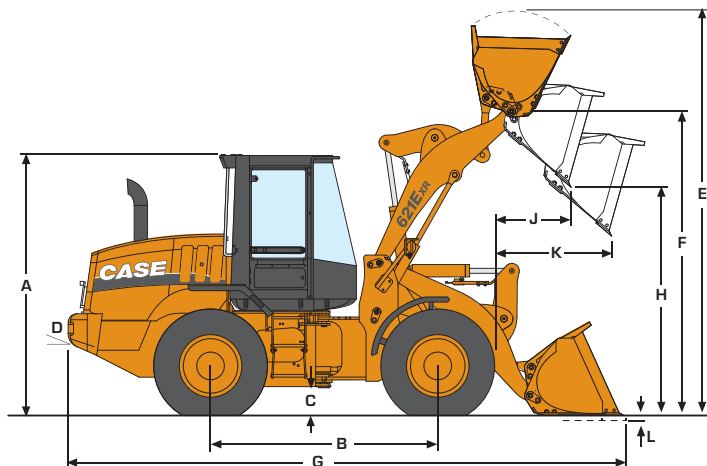

## DIMENSIONES

<b>A</b>	Altura hasta la parte superior de la cabina ROPS	mm	3395
<b>B</b>	Batalla	mm	2900
<b>C</b>	Distancia al suelo	mm	370
<b>D</b>	Ángulo de salida		32°
<b>Anchura</b>			
	- Total* sin cuchara	mm	2523
	- Ancho de vía entre centros	mm	1950
	Radio de giro* - exterior	mm	5245
<b>Ángulo de giro</b>			
	- Desde el centro		40°
	- Ángulo total		80°
	Oscilación del eje trasero (total)		24°

NOTA: \* dimensiones con neumáticos 20.5x25 L2/L3/XTLA TL.

## AJUSTES DEL PESO

Opciones	Aj. del peso (kg)	Aj. de carga de vuelco. En recto (kg)	Aj. de carga de vuelco. Giro de 40° (kg)
Neumáticos 20.5x25 12 ply L2	- 45	- 35	- 30
Neumáticos 20.5x25 12 ply L3	104	78	69
Neumáticos 20.5R25 XHA TL	172	131	116
Contrapeso estándar	- 387	- 927	- 777

NOTA: \*\* unidad equipada con brazos de carga en Z, cuchara de uso general de 1,96 m<sup>3</sup> con bulones y borde sujeto con pernos, neumáticos Michelin 20.5R25 XTLA, cabina ROPS con calefacción y aire acondicionado, contrapeso completo, baterías de serie, guardabarros delanteros y traseros, lleno de combustible y con un operario de 79 kg. Valores de ajuste a partir del peso nominal.

## PRESTACIONES

### 621E<sup>XR</sup>

		Cuchara de 2,29 m <sup>3</sup> con borde sujeto con pernos	Cuchara de 2,10 m <sup>3</sup> con borde sujeto con pernos	Cuchara de 2,10 m <sup>3</sup> con dientes y segmentos	Cuchara de 1,96 m <sup>3</sup> con borde sujeto con pernos	Cuchara de 1,96 m <sup>3</sup> con dientes y segmentos
<b>E</b>	Altura de trabajo - elevación máxima con protección contra vertido	mm	5445	5368	5340	5340
<b>F</b>	Altura del bulón de articulación - elevación máxima	mm	4243	4243	4243	4243
<b>G</b>	Longitud total - cuchara en el suelo	mm	7792	7725	7871	7651
	Ángulo de vertido - elevación máxima		50°	50°	50°	50°
<b>H</b>	Altura de vertido - elevación máxima, vertido a 45°	mm	3214	3259	3162	3308
<b>J</b>	Alcance de la cuchara - elevación máxima, vertido a 45°	mm	1029	984	1086	934
<b>K</b>	Alcance de la cuchara - altura de 2,13 m, vertido a 45°	mm	1873	1850	1908	1819
	Carga de trabajo - ISO	kg	3669	3724	3705	3769
	Densidad máxima del material - ISO	kg/m <sup>3</sup>	1600	1772	1762	1926
	Carga de vuelco - ISO					
	- recta	kg	8473	8587	8548	8684
	- giro de 40°	kg	7338	7448	7409	7537
	Capacidad de elevación					
	- altura total	kg	7205	7249	7218	7279
	- alcance máximo	kg	9308	9363	9331	9402
	- suelo	kg	11.409	11.536	11.504	11.642
	Fuerza de arranque con cilindro de inclinación	kg	10.852	11.593	11.553	12.417
	Círculo de giro de la cargadora	mm	11.931	11.887	11.983	11.836

NOTA:

\* datos de prestaciones con barra en Z indicados para contrapeso completo.

\*\* brazo de elevación XT con cucharas para enganche ACS Pro Series 2000® tamaño 30 HD.

\*\*\* brazo de elevación XT con cuchara para enganche JRB 300HV

Datos de prestaciones indicados para unidad equipada con neumáticos 20.5R25 XTLA, cabina ROPS con calefacción y aire acondicionado, contrapeso completo, baterías de serie, guardabarros delantero y trasero, lleno de combustible y con operario de 79 kg. Características técnicas según SAE J732, J1234, J695, J742, y J818.







# 621E-EXT-EXR

## EQUIPAMIENTO DE SERIE Y OPCIONES

### EQUIPAMIENTO DE SERIE

#### Entorno del operario

- Cabina ROPS con calefacción
  - Arranque con llave
  - Dirección asistida articulada con columna basculante
  - Asiento totalmente ajustable, con suspensión
  - Acelerador de pedal
  - Mando de la cargadora de una sola palanca con reposamuñecas
  - Soporte para vasos
  - Colgador para ropa
  - (1) Retrovisor interior
  - Cinturón de seguridad retráctil de 51 mm (2 pulgadas)
  - Bandeja portabjtos detrás del asiento
  - Compartimiento refrigerado para el almuerzo
  - Pedal único para el freno
  - Conmutador de vaivén F/N/R (adelante/punto muerto/atrás)
  - Retrovisores exteriores
  - Compartimiento con cierre
  - Filtrado del aire comprimido
  - Banda antideshumbramiento en las ventanillas
  - Desempeñado
  - Ventanilla lateral, apertura parcial/total
  - Luz de techo
  - Limpiaparabrisas, trasero y delantero con intermitencia
  - Lavaparabrisas, delantero y trasero
  - Alfombrilla de suelo de goma
- #### Motor
- Case Family IV 667TA/EDB
  - Certificación Tier III
  - Modos de trabajo seleccionables
  - Máxima potencia
  - Potencia automática (Auto power)
  - Potencia normal (Standard power)
  - Potencia económica (Economy power)

- Turbocompresor
  - Refrigeración del aire de admisión
  - Tensado automático de la correa del ventilador
  - Refrigeración integral del aceite del motor
  - Filtro de combustible con colector de agua
  - Filtro de aire de dos elementos
  - Alternador de 65 amperios
  - 2 baterías de 12 voltios 700 CCA (arranque en frío)
  - Radiador enfriado por líquido
  - Silenciador con parachispas
  - Módulo de refrigeración de montaje central
  - Inyección electrónica de combustible con common rail
- #### Cargadora
- Vanillaje para barra en Z
  - Mando único para elevación e inclinación
  - Flotación de retención positiva
  - Vuelta automática a la excavación
  - Control automático de la altura
  - Vuelta automática al desplazamiento
  - Pedal del freno con desconexión de la transmisión
  - Indicador de posición de la cuchara en la cuchara
- #### Transmisión
- Tracción a las 4 ruedas
  - Cambio automático/manual con selección de 4 adelante y 3 atrás
  - Módulo de control electrónico - Cambio proporcional, controlado por ordenador, programable, con selección de marchas programable
  - Diagnósticos de a bordo
  - Palanca única de cambio electrónico
  - Conmutador F/N/R (adelante/punto muerto/atrás) en el mando de la cargadora
  - Botón de reducción
  - Convertidor de par
  - Ejes con planetarios exteriores
  - Diferenciales de deslizamiento limitado
  - Radiador de aceite de la transmisión
  - Pedal del freno con desconexión de la transmisión

- Frenos de disco hidráulicos en baño de aceite
  - Freno de estacionamiento de disco, aplicado con muelles y liberado hidráulicamente
  - Modo Limp-Home (de funcionamiento de emergencia)
  - Árbol de transmisión con engrase de por vida
- #### Sistema hidráulico
- Válvula de control de la cargadora de corredera doble, palanca única
  - Dirección de esfuerzo reducido
  - Ventilador accionado hidráulicamente
  - (8) Diagnósticos para acoplamientos rápidos
- #### Otras
- Elevación eléctrica del capó
  - Guardabarros delantero y trasero
  - Luces:
    - (2) Faros de marcha delanteros (luces largas/cortas)
    - (2) Foco delantero
    - (2) Luces LED traseras y de freno
    - (2) Foco trasero
  - Indicadores de giro/intermitentes de emergencia delanteros y traseros
  - Contrapeso estándar
  - Enganche de barra de remolque
  - Barra de seguro de la articulación
  - Barra de seguro del brazo de elevación
  - Puntos para izado y remolque - delante/detrás
  - Alarma de marcha atrás
  - Puntos de vaciado de líquidos

- Preinstalación de radio (12 o 24 voltios)
  - Alimentación auxiliar (12 voltios)
  - Paquete de comodidades para el operario
  - Escalera y plataforma en lado derecho
  - Baliza giratoria
  - Segundo pedal de freno Motor
  - Paquete para tiempo frío
  - Baterías para trabajo exigente
  - Calentador del combustible
  - Bypass del radiador de aceite hidráulico
  - Aceite hidráulico de baja temperatura
  - Calefacción de rejilla Cargadora
  - Acoplamiento para accesorios hidráulicos
  - Hidráulica de accesorios auxiliares
  - Cucharas (véanse páginas 3 y 4)
  - Sistemas de acoplamiento de la cargadora
  - Vanillaje XT
  - Sistema hidráulico
  - Sistema hidráulico auxiliar
  - Ride Control (anticabeceo)
  - Dirección secundaria
  - Válvulas de cargadora con corredera triple o cuádruple con mando de 2 ó 3 palancas
  - Ventilador hidráulico invertible
  - Radiador hidráulico Neumáticos
  - 20.5-25 12 PR L3 bias (roca)
  - 20.5 R25 radial (tierra/tracción)
  - 20.5 R25 radial (roca)
- #### Otras
- Pintura especial
  - Guardabarros de protección total
  - Chapa protectora inferior
  - Caja de herramientas
  - Contrapeso completo - Barra en Z
  - Ventilador de control de temperatura

### OPCIONES

#### Compartimiento del operario

- Asiento con suspensión neumática y tapicería de tela
- Paquete de apartallamiento sonoro para supresión de ruidos
- Cabina con aire acondicionado y calefacción
- Radio

Los equipamientos de serie y opcionales descritos aquí pueden variar de unos países a otros.

#### Worldwide Case Construction Equipment Contact Information

**EUROPE/AFRICA/MIDDLE EAST:**  
Centre D'affaires EGB  
5, Avenue Georges Bataille - BP 40401  
60671 Le Plessis-Belleville - FRANCE

**NORTH AMERICA/MEXICO:**  
700 State Street  
Racine, WI 53404 U.S.A.

**LATIN AMERICA:**  
Av. General David Sarnoff 2237  
32210 - 900 Contagem - MG  
Belo Horizonte BRAZIL

**ASIA PACIFIC:**  
Unit 1 - 1 Foundation Place - Prospect  
New South Wales - 2148 AUSTRALIA

**CHINA:**  
No. 29, Industrial Premises, No. 376,  
De Bao Road, Waigaoqiao Ftz, Pudong,  
SHANGHAI, 200131, P.R.C.

**NOTA:** Los equipos estándar y opcionales pueden variar en función de la demanda y de las particulares normativas aplicables en cada país. Las ilustraciones pueden mostrar equipos no estándar o no mencionados - consulte en su concesionario CASE. Además, la compañía CNH se reserva el derecho de modificar sin previo aviso las especificaciones de sus máquinas, sin incurrir por ello en ninguna obligación.

**Case Construction Equipment**  
CNH Maguinaria Spain, S.A.  
Av. José Garate, 11  
28820 Coslada - Madrid  
Teléfono 916603800  
Fax 916736363

[www.casece.com](http://www.casece.com)

**CASE**  
CONSTRUCTION



Cumple la directiva 98/37/CE